

# REMACHES SÓLIDOS (Solid Rivets)

Fabricados en materiales como aluminio y acero. ARCOLI S.A está en capacidad de fabricar:

- REMACHES SÓLIDOS CABEZA BRAZIER
- REMACHES SÓLIDOS CABEZA REDONDA
- REMACHES SÓLIDOS CABEZA PLANA
- REMACHES SÓLIDOS CABEZA AVELLANADA
- REMACHES CON ARANDELA
- REMACHES SÓLIDOS ESPECIALES

## REMACHES SÓLIDOS CABEZA BRAZIER (Brazier Head Solid Rivets)

Fabricados en aluminio de aleación 1100 (2S), temple H16, para aplicaciones de remachado en frío, de mediana resistencia mecánica (31.5 Kpsi), de alta resistencia mecánica (5052) y buena resistencia a la corrosión.

ARCOLI S.A esta en capacidad de suministrar cualquier diseño especial comprendido entre los diámetros y longitudes especificadas en el siguiente cuadro.

LONGITUD	DIÁMETRO						
	3/32"	1/8"	9/64"	5/32"	3/16"	1/4"	
3/16"	(10000)	3/16"	(4450)				
1/4"	(8064)	1/4"	(3846)				
		5/16"	(3289)	5/16"	(2515)	5/16"	(2010)
		3/8"	(2890)	3/8"	(2290)	3/8"	(1800)
		1/2"	(2415)	7/16"	(2100)	1/2"	(1519)
		5/8"	(2155)			5/8"	(1291)
		3/4"	(1886)			3/4"	(1200)
		1"	(1538)			1"	(936)
						1 1/4"	(504)
						1 1/2"	(450)
						1 3/4"	(398)
						2"	(344)
						1/4"	(1301)
						1/4"	(756)
						3/8"	(1096)
						1/2"	(998)
						5/8"	(847)
						3/4"	(729)
						1"	(602)
						1 1/4"	(504)
						1 1/2"	(450)
						1 3/4"	(398)
						2"	(344)

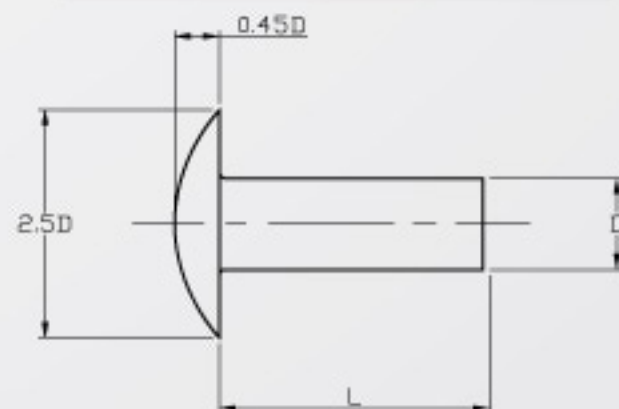

Las dimensiones están en fracciones de pulgada. El número entre paréntesis corresponde a las unidades por Kilogramo y puede variar +/- 2.5%

### USOS

Utilizados en la industria de las carrocerías, escaleras, ollas y cerrajería de aluminio, entre otras.

Unidad de venta: Kilo.